

Парашют запасной девятисекционный планирующий

“SPACE”

РУКОВОДСТВО ПО ЭКСПЛУАТАЦИИ

00777 – 05РЭ

**Компания “ПарААвис”
107061, г. Москва, а/я 515**

2005

РУКОВОДСТВО ПО ЭКСПЛУАТАЦИИ

1. Тактико-технические данные.

1.1. Запасной парашют «Space» предусматривает возможность применения при максимальной рекомендуемой общей полетной массе (в зависимости от типоразмера):

- “Space - 250” - 160кг;
- “Space - 290” - 200кг;
- “Space - 336” - 220кг.

1.2. Конструкция парашюта, включающего купол, стропы, устройство рифления (слайдер) и коннекторы, обеспечивает следующие тактико-технические данные:

- 1) надежную работу на высоте до 4000м как при немедленном введении в действие на приборной скорости полета воздушного судна (ВС) 140 ... 250км/ч, так и при любой задержке в раскрытии парашюта;
- 2) минимальную высоту прыжка 150м, с немедленным введением парашюта в действие на скорости полета горизонтально летящего ВС 180 км/ч;
- 3) перегрузки, возникающие при наполнении купола парашюта, - не более 16;
- 4) управление парашютом двумя стропами управления;
- 5) среднее значение вертикальной составляющей скорости снижения в режиме полностью отпущенных строп управления, приведенное к международной стандартной атмосфере, - не более 6м/с;
- 6) среднее значение горизонтальной составляющей скорости планирования при полностью отпущенных стропах управления - не менее 12м/с;
- 7) безопасность приземления при ветре у земли до 15м/с с заходом парашютиста на цель против ветра;
- 8) разворот на 360⁰ при втягивании одной из строп управления за время до 10с;
- 9) устойчивую работу на всех режимах планирования при плавном втягивании строп управления;
- 10) работоспособность при температуре от минус 40°С до плюс 40°С.

1.3. Назначенный ресурс – 30 применений; далее - **по техническому состоянию.**

2. Технический осмотр.

Парашютная система перед каждой укладкой должна подвергаться тщательному техническому осмотру. Неправильно, если технический осмотр проходят только купола. Все части системы - ранец, подвесная система, парашюты, металлические детали, звенья и др. - перед укладкой должны пройти технический осмотр и быть признаны годными к дальнейшей эксплуатации.

На частях системы проверяются:

- наличие порывов или износа волокон на лентах, тросах, тканях, шнурах, чекующих петлях и шлангах;
- наличие поврежденных швов, выползаний ткани из-под люверсов;
- наличие сильного изменения окраски материалов или присутствие пятен неизвестного происхождения;
- исправность люверсов, шпилек, текстильных застежек, элементов жесткости и шлангов.

При осмотре отдельных элементов системы -

- строп парашюта - заправить внутрь стропы обнаруженные петлявости;
- разъемных пряжек на свободных концах – завернуть ослабленные гайки ключом;
- звеньев раскрытия и отсоединения – проверить легкость хода тросов в шлангах и боуденах; выпрямить имеющиеся резкие перегибы троса; не применять звено, если трос невозможно выпрямить.

ВНИМАНИЕ. УРОВЕНЬ МАСТЕРСТВА ПАРАШЮТИСТА, ЕГО ПРОФЕССИОНАЛИЗМ НАЧИНАЕТСЯ СО ЗНАНИЯ ПРИМЕНЯЕМОЙ СИСТЕМЫ И БЕРЕЖНОГО, АККУРАТНОГО ОБРАЩЕНИЯ С НЕЙ. ВСЕ ЗАМЕЧЕННЫЕ НЕИСПРАВНОСТИ ДОЛЖНЫ НЕМЕДЛЕННО УСТРАНЯТЬСЯ ПУТЕМ РЕМОНТА ИЛИ ЗАМЕНЫ НЕПРИГОДНЫХ ЧАСТЕЙ ЗАПАСНЫМИ.

3. Подготовка запасного парашюта к укладке.

1. Общие указания.

Обращаем Ваше внимание на то, что надежность работы системы зависит от Вашей квалификации как укладчика парашютных систем.

Истинное мастерство начинается с умения правильно, строго по Руководству, аккуратно и вдумчиво укладывать парашютную систему.

Учитесь профессионально укладывать!

2. Подготовку к укладке и укладку парашютной системы производить на сухих и чистых укладочных полотнищах.

3. К звену камеры запасного парашюта (ПЗ) узлом - удавкой присоединить пружинный вытяжной парашют.

4. Убедившись, что стропы управления пропущены через втулки слайдера, проверить правильность монтажа строп запасного парашюта на разъемные пряжки и смонтировать пряжки на свободные концы ПЗ. Затянуть пряжки.

Пропустить каждую стропу управления через направляющее кольцо соответствующего свободного конца и люверс звена управления. Продеть звено управления через концевую петлю стропы управления, образовать соединение «удавка». Втянуть стропу до тех пор, пока большая петля стропы не пройдет через направляющее кольцо.

Продеть жесткий конец звена управления в большую петлю (рис. 1), сложить зигзагообразно втянутую часть стропы и закрепить ее текстильной застежкой. Используя вторую застежку, зафиксировать звено управления на свободном конце, предварительно продеть его конец в петлю ленты. Те же операции выполнить со второй стропой управления.



Рис.1. Монтаж звеньев управления:

- 1 - кольцо направляющее; 2 - петля большая стропы управления;
 3 - петля концевая; 4 - звено управления; 5 - конец свободный; 6 – петля ленты;
 7 – застежка текстильная.

4. Укладка запасного парашюта.

ВНИМАНИЕ! ОПЕРАЦИИ ПО УКЛАДКЕ ПЗ ПРОИЗВОДИТЬ ТОЛЬКО ПРИ ОТСОЕДИНЕННОМ ОСНОВНОМ ПАРАШЮТЕ.

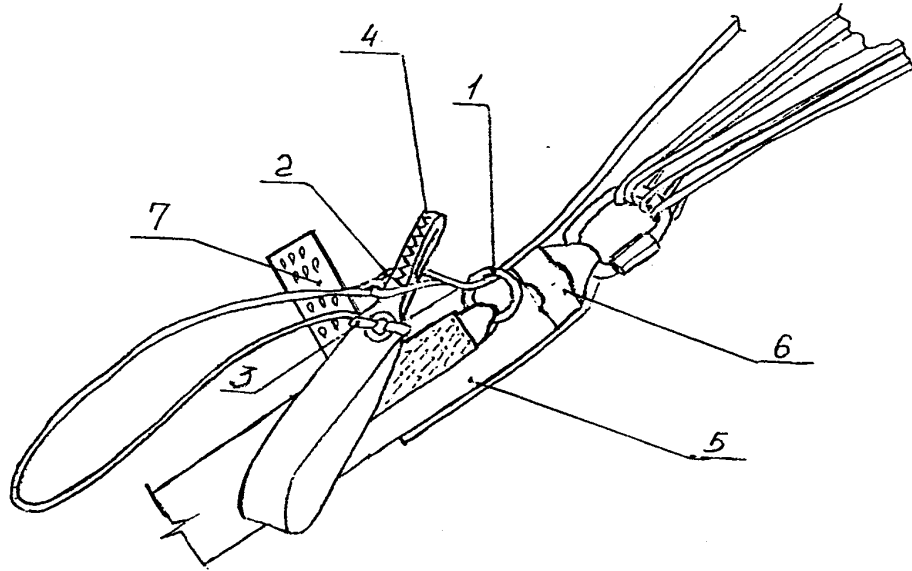
Укладку ПЗ выполняет один человек.

Укладка запасного парашюта производится в следующем порядке:

- укладка купола парашюта;
- *укладка купола парашюта в камеру;
- *укладка строп парашюта;
- *укладка парашюта в ранец;
- *затяжка вытяжного парашюта и ранца;
- *пломбирование отсека ранца;
- *заполнение паспорта.

* - операции выполняются по инструкции по эксплуатации ранца.

4.1. Укладка купола запасного парашюта.

Положить ранец с подвесной системой так, чтобы ранец был сверху, расправить свободные концы ПЗ. Закрепить ножные обхваты на укладочном столе, развести стропы ПЗ в стороны и пройти от подвесной системы до нижней кромки купола. Стропы управления, стропы каждого ряда и группы строп не должны пересекаться.

Налистать правую сторону купола, для чего:

- 1) захватывая ткань верхней оболочки купола между стропами первого ряда, вытянуть полотнища, тщательно их расправляя. Взяться за верхнее полотнище напротив места крепления правых строп второго ряда и, вытянув и расправив полотнища, положить их на полотнища у строп первого ряда (рис. 2);



Рис. 2

- 2) таким же образом уложить полотнища напротив строп третьего (рис. 3) и четвертого рядов (рис. 4);



Рис.3

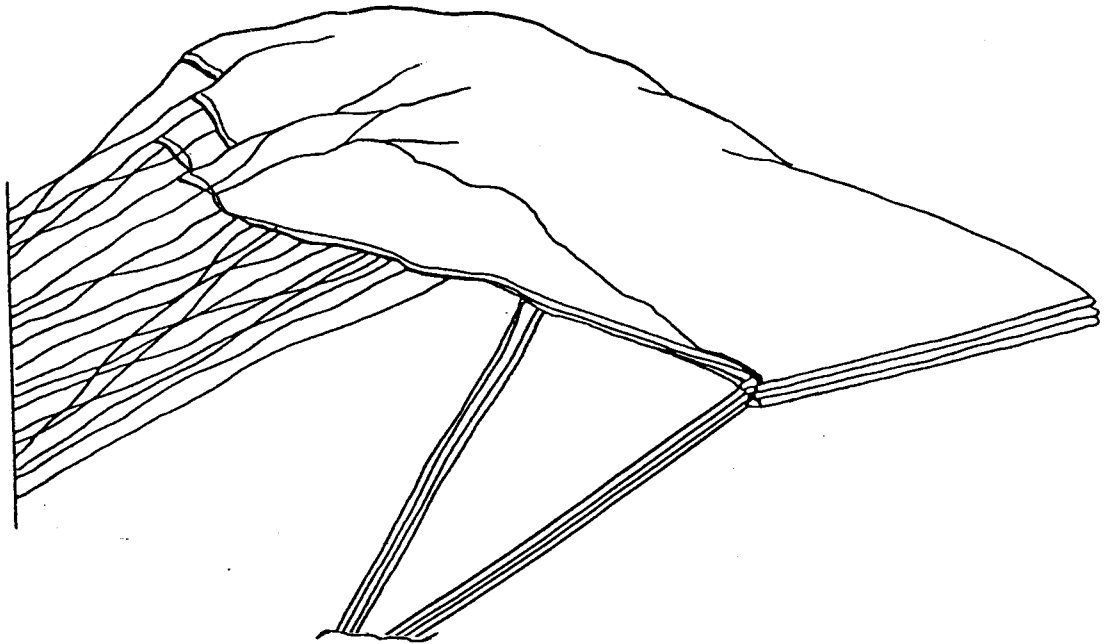

Рис. 4

- 3) расправить боковое полотнище между стропами второго и третьего, третьего и четвертого рядов (рис. 5);

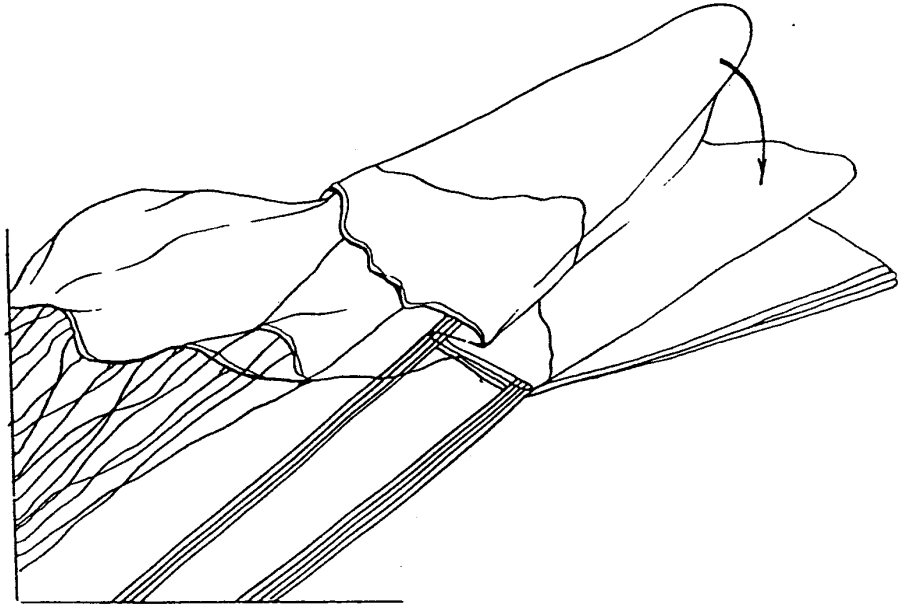

Рис. 5

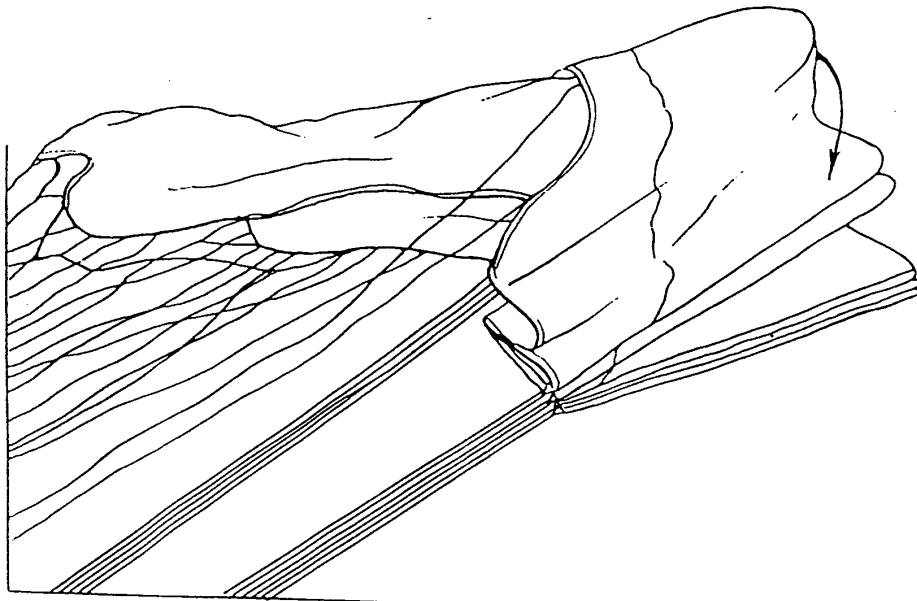
- 4) взять задние полотнища купола между местами крепления лучей строп управления и натянуть лучи и полотнища между ними (рис. 6);

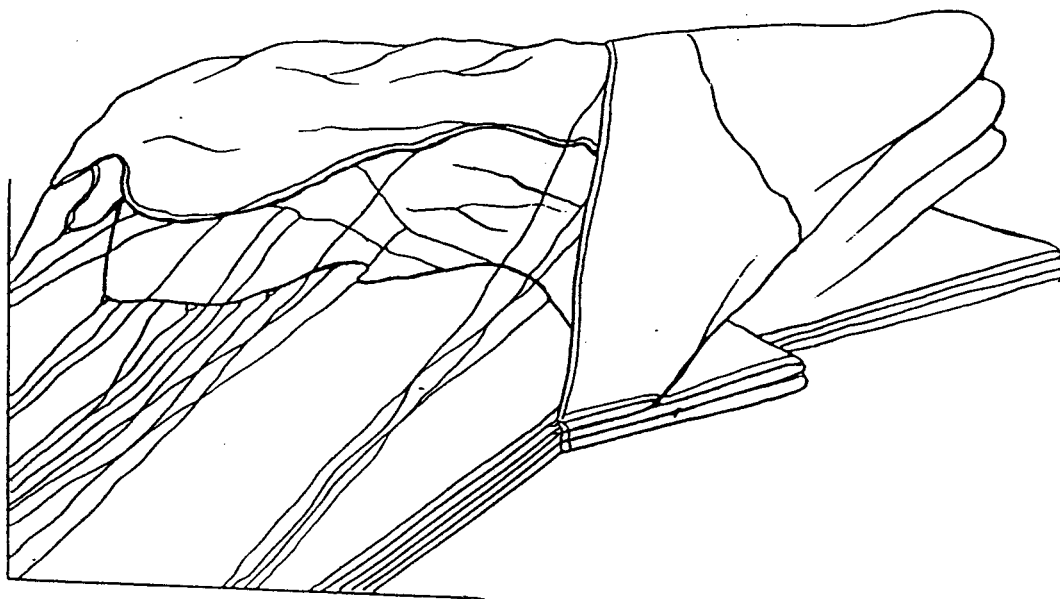

Рис. 6

5) уложить задние полотнища, как показано на рис. 7;

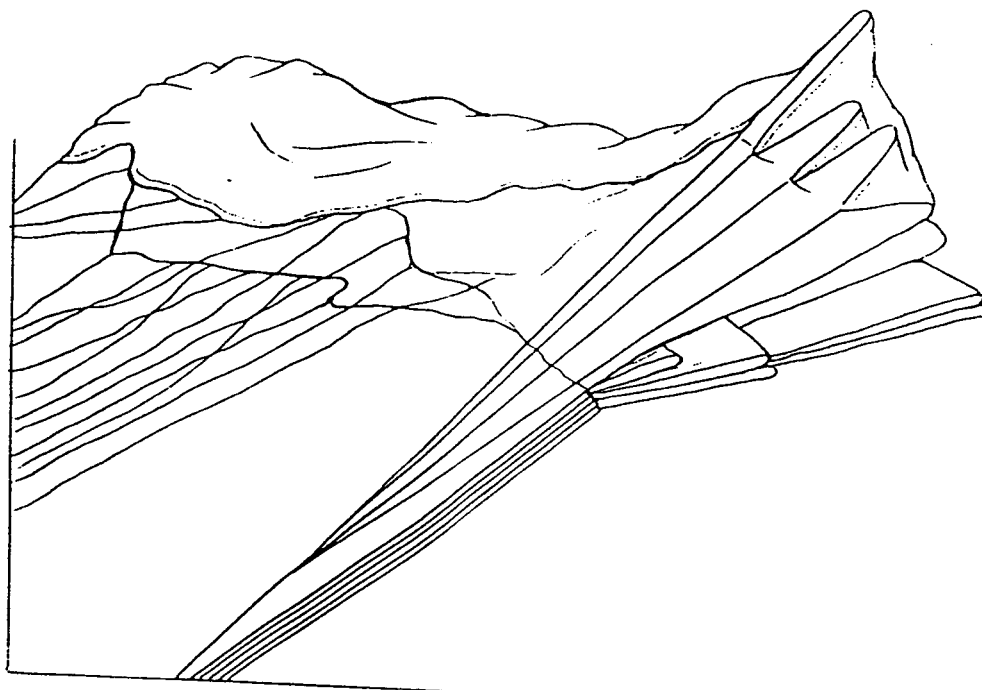

Рис. 7

6) аналогичным образом уложить левую половину купола (рис. 8).

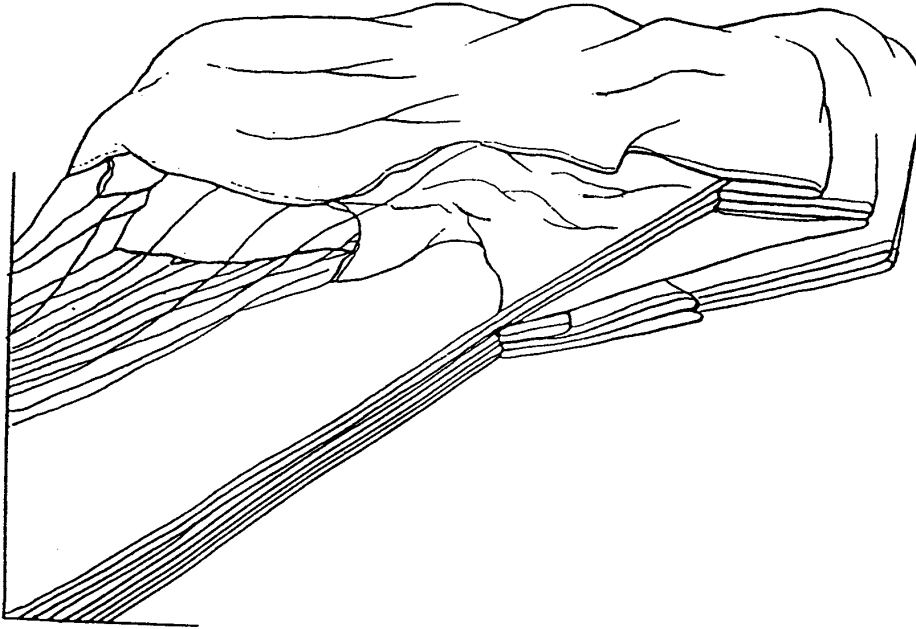

Рис. 8

4.2. Подготовка к укладке купола в камеру.

Подтянуть устройство рифления (слайдер) по стропам к куполу так, чтобы люверсы слайдера уперлись в кольца ограничителей на боковых полотнищах (рис. 9).

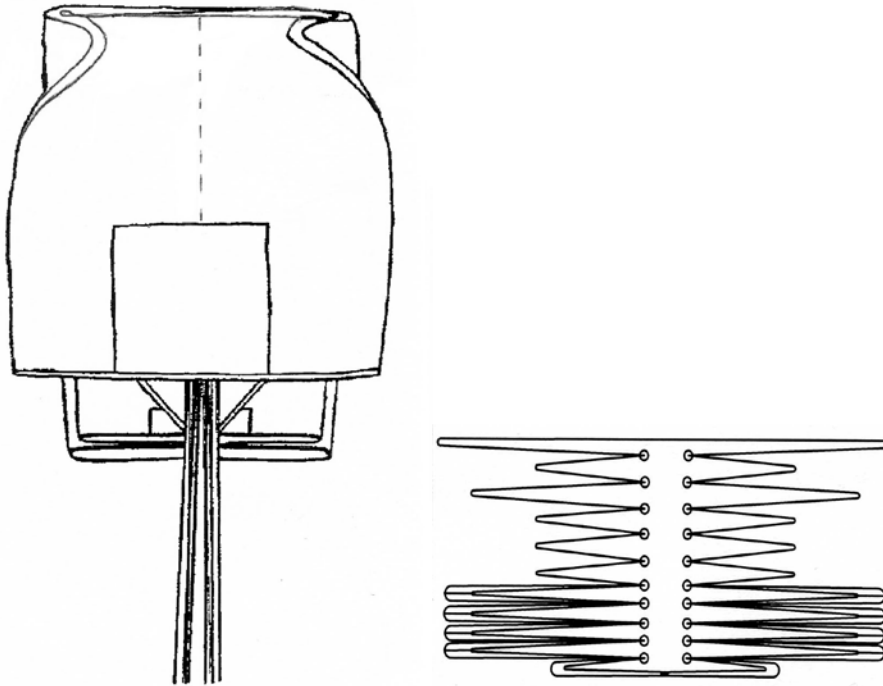

Рис.9

Уложить центральную часть заднего полотнища, как показано на рис. 10. Этикетка-паспорт купола должна находиться над пучками строп.

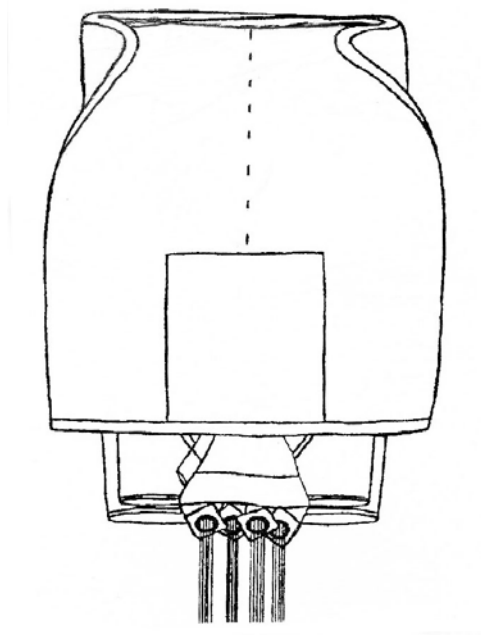

Рис.10

Обернуть нижнюю часть купола полотнищем с задней кромкой (рис. 11).

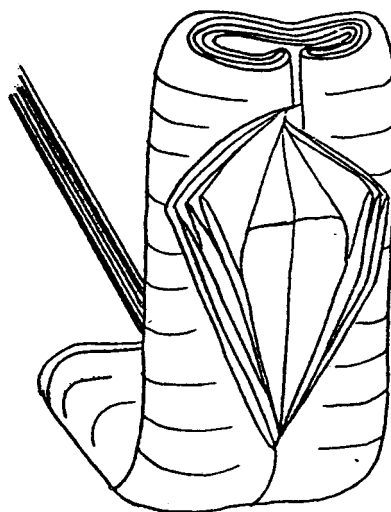

Рис. 11

Разделив верхнюю часть купола на две половины, свернуть их в «трубочки», как показано на рис. 12.

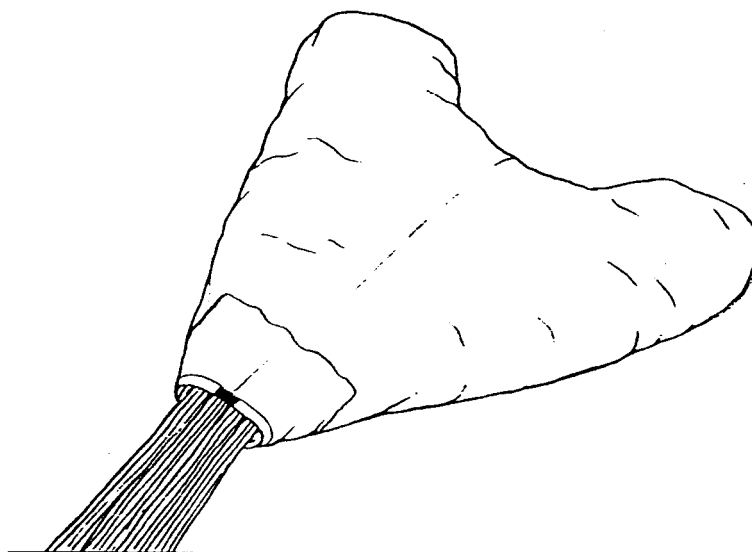

Рис.12

Дальнейшие операции выполнять в соответствии с инструкцией по эксплуатации ранца.

5. Правила хранения и эксплуатации.

- Парашют следует хранить в сухом, хорошо вентилируемом помещении как в уложенном, так и не уложенном виде.
- Относительная влажность воздуха в помещении должна быть не более 80%;
- Температура воздуха от минус 30⁰ С до плюс 30⁰ С;
- Допускается хранить парашют до шести месяцев в уложенном виде (без переукладки перед применением) при температуре от минус 10⁰ С до плюс 20⁰ С.
- Исключить при хранении парашютных систем попадание на них солнечных лучей.

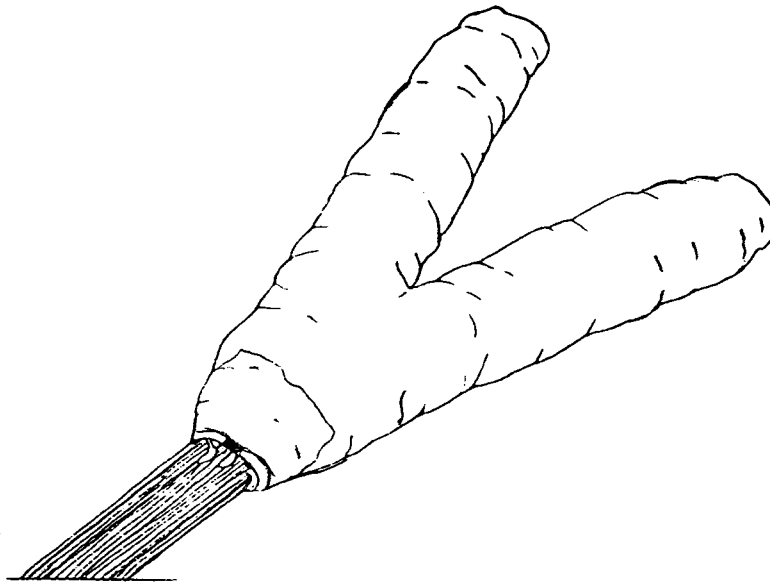
Запрещается хранить парашют рядом с красящими и выделяющими активные газы веществами.

б. Срок службы.

1. Гарантийный срок службы парашюта – 1 год с момента приёмки парашюта заказчиком.
2. Назначенный срок службы парашюта – 10 лет с момента производства изделия с проведением текущего ремонта по Руководству 24872-91РС; далее - по техническому состоянию.